

## I. PRZEKRÓJ KONSTRUKCYJNY NA PROSTEJ

- od km 0+600 do km 0+920

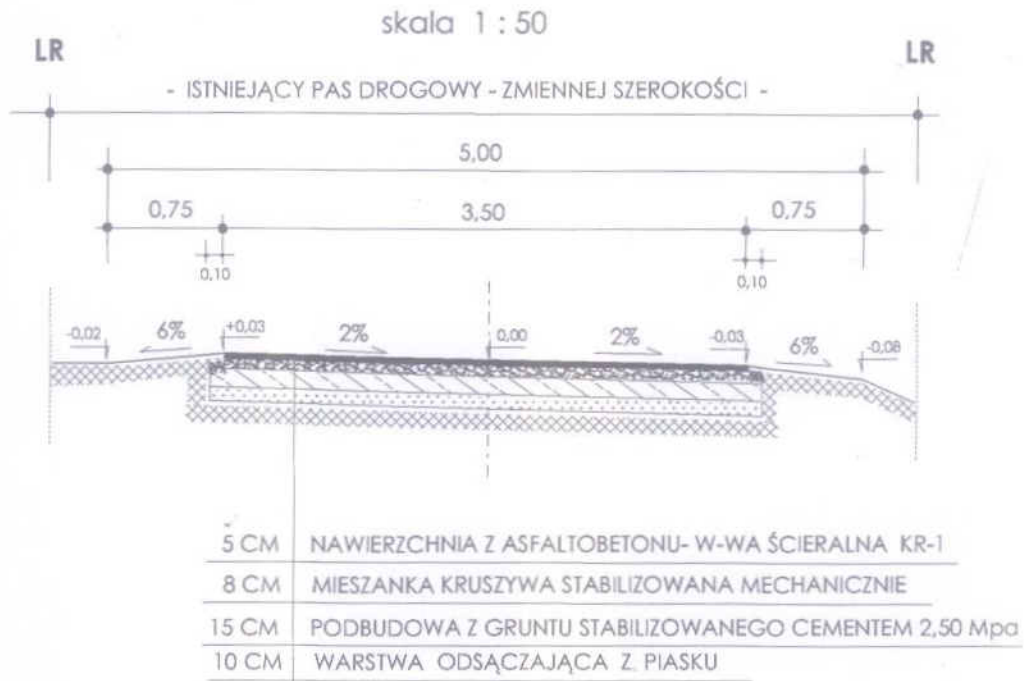

## II. PRZEKRÓJ KONSTRUKCYJNY NA PROSTEJ

- od km 0+920 do km 0+962

